

Montagevorschläge Suggested methods of Installation Métodos sugeridos de instalación

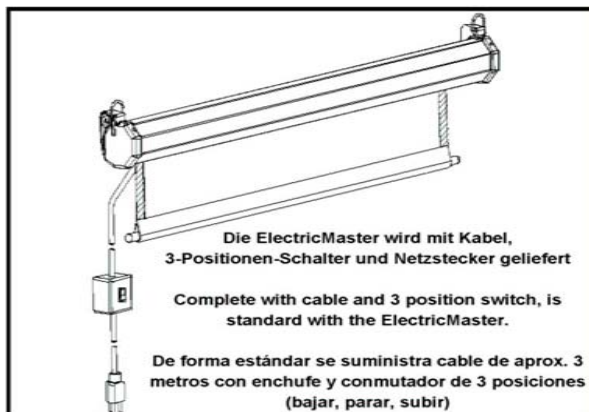
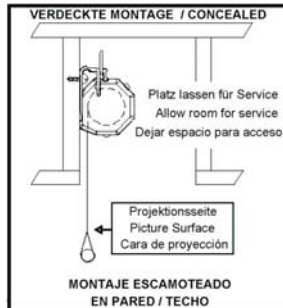
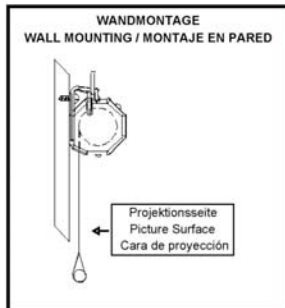
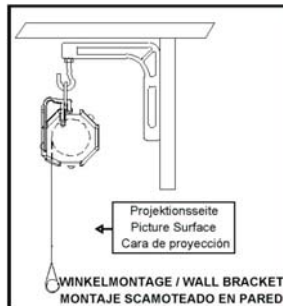
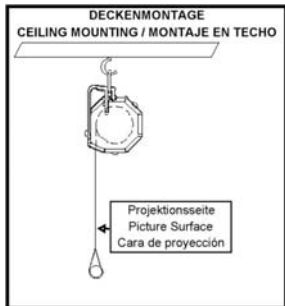

Pflege der Bildwand

1. Vor dem Einrollen der Bildwand in das Gehäuse sicherstellen, dass sich keine Insekten, Schmutz oder sonstige Fremdkörper auf dem Bildwandtuch befinden.
2. Die Bildwand kann so oft bedient werden wie notwendig, sollte aber nicht im Dauerbetrieb auf- und abgefahren werden, da sich sonst der Motor überhitzt und eine Thermosicherung die Netzspannung abschaltet. Es muß dann das automatische Wiedereinschalten der Thermosicherung abgewartet werden.
3. Der Motor ist wartungsfrei.

Care of screens

1. Examine surface to be sure it is free of insects, dirt or foreign matter before rolling into case.
2. Screen may be operated as frequently as necessary but should not be run up and down continuously. To do so will cause the motor to overheat and the thermal overload to cut out. Should this occur, it will be necessary to wait for the motor to cool sufficiently to resume operation.
3. Motor does not require lubrication.

Cuidados de la pantalla

1. Examine que la superficie está libre de insectos, suciedad, polvo u otros objetos extraños antes de enrollarla.
2. La pantalla puede ser accionada tantas veces como se desee, pero debe evitarse que de forma constante esté subiendo y bajando, esto causaría un sobrecalentamiento del motor y el sistema automático de protección interrumpirá el funcionamiento hasta que el motor se enfríe lo suficiente para poder seguir trabajando
3. El motor no necesita ser lubricado

Betriebsanweisung

AUSFAHREN DER BILDWAND

Drücken Sie den Kippschalter nach unten. Die Bildwand stoppt automatisch in der untersten Position.

HOCHFahren DER BILDWAND

Drücken Sie den Kippschalter nach oben. Die Bildwand stoppt automatisch in der obersten Position, wenn der Endscharter nicht verstellte wurde, im Gehäuse.

ANHALTEN DER BILDWAND

Die Bildwand kann beim AUS- oder HOCHFahren in beliebiger Position angehalten werden, indem man den Kippschalter in Mittelstellung bewegt.

Hinweis: Wird die Bildwand länger nicht benutzt, ist es sinnvoll, den Kippschalter auf Mittelstellung zu stellen.

Operating Instructions

TO LOWER SCREEN SURFACE

Press lower end of slide switch. Screen will stop in the "DOWN" position automatically.

TO RAISE SCREEN SURFACE

Press upper end of slide switch. Screen will stop in the "UP" position automatically.

TO STOP SCREEN

Screen may be stopped in any intermediate position by positioning slide switch to center "OFF" position.

NOTE: It is suggested that when screen is not in use, the slide switch should be positioned to center "OFF" position.

Instrucciones de uso

PARA DESPLEGAR LA TELA

Presionar la parte inferior del pulsador. La superficie de proyección se parará automáticamente

PARA SUBIR LA TELA

Presionar la parte superior del pulsador. La pantalla se para sola cuando esté plegada.

PARAR LA PANTALLA

La tela puede pararse en cualquier distancia intermedia ajustando el pulsador en posición central.

NOTA: Se sugiere que cuando la pantalla no esté en uso, el pulsador se mantenga en la posición central 0.